

ATLAS

RADBLOCKSYSTEM

RB 200

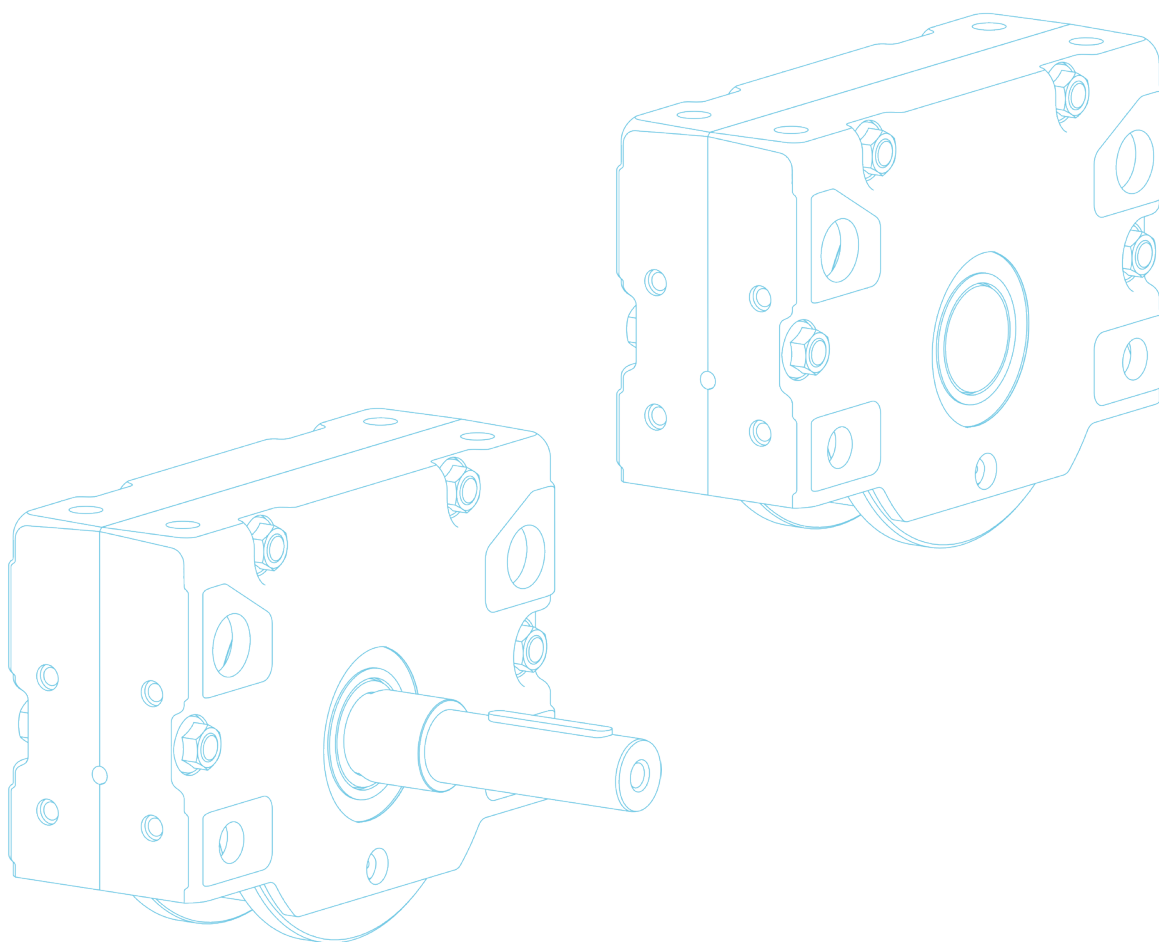

ATLAS RADBLOCKSYSTEM RB 200

Hauptmaße

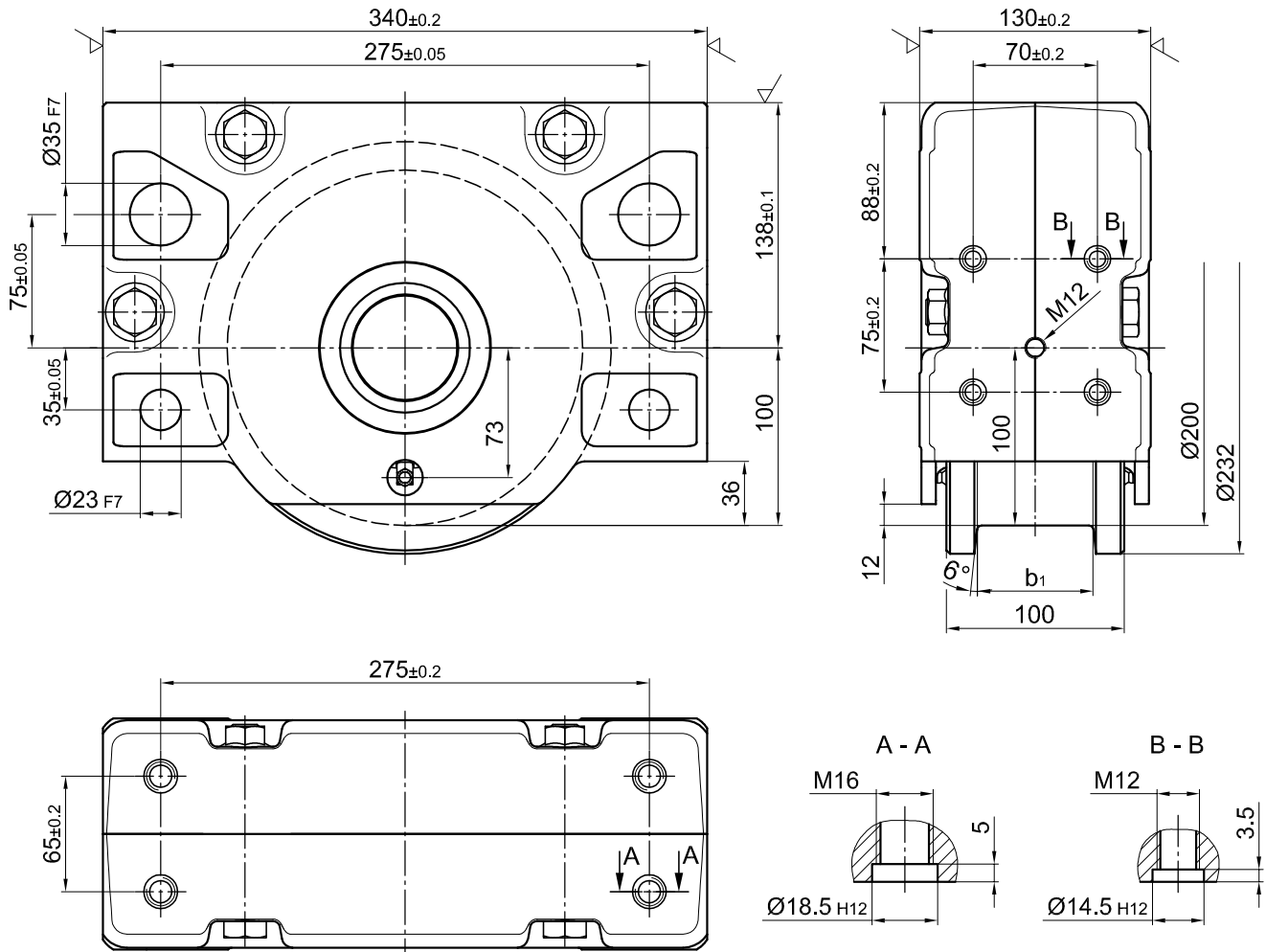

Gewicht: ca. 36 kg
max. Radlast: 10 000 kg

Bestellbeispiele

RBA 200×60

Radblock 200, antreibbar, mit Innenkonus, mit beidseitigem Spurkranz, Ausführung Form 1, Spurausdrehung 60 mm

RBN 200×60

Radblock 200, nicht antreibbar, ohne Innenkonus, mit beidseitigem Spurkranz, Ausführung Form 1, Spurausdrehung 60 mm

RBA 200×80

Radblock 200, antreibbar, mit Innenkonus, mit einseitigem Spurkranz, Ausführung Form 2, Spurausdrehung 80 mm

Ausführung RBA bzw. RBN siehe Seite 5

ATLAS RADBLOCKSYSTEM RB 200

Standard-Ausführungen

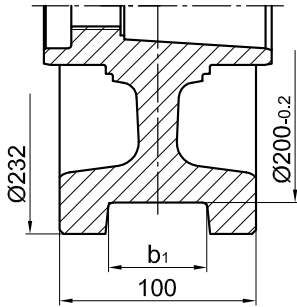

Form 1
beidseitiger Spurkranz

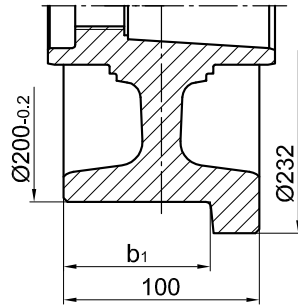

Form 2¹⁾
einseitiger Spurkranz
auf Antriebsseite

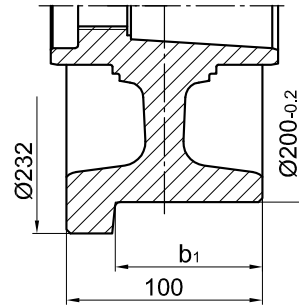

Form 3¹⁾
einseitiger Spurkranz
gegenüber Antriebsseite

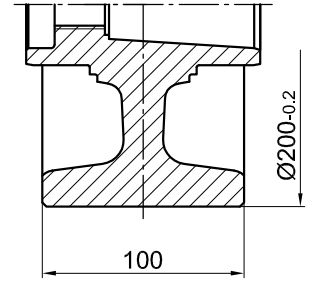

Form 4
ohne Spurkränze
mit zylindrischer Lauffläche

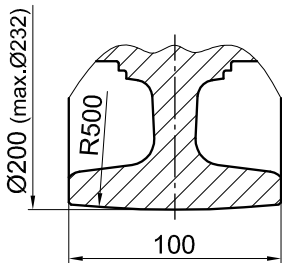

Form 5
ohne Spurkränze
mit balliger Lauffläche

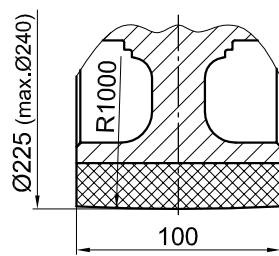

Form 6
mit Beschichtung
aus PA 12 G

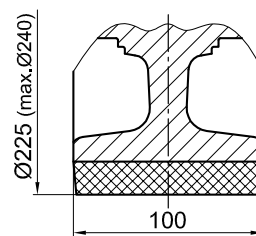

Form 7
mit Beschichtung
aus Vulkollan

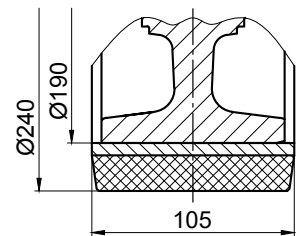

Form 8
mit Bandage
aus Vulkollan

Sonder-Ausführungen

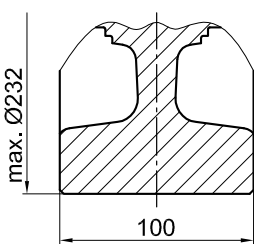

Form 9
ohne Spurkränze

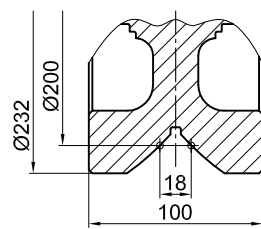

Form 10
mit Prismenführung

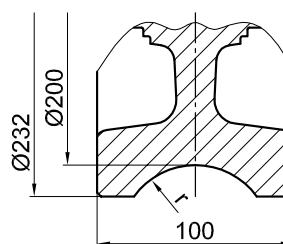

Form 11
mit konkaver Ausdrehung
 $r = 1,1 \times \text{Schienenradius}$
(Empfehlung)

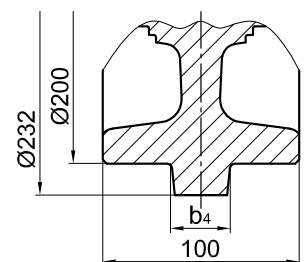

Form 12
mit Mittenspurkranz

Form 1 Spurausdrehung b_1 für beidseitigen Spurkranz			Form 2 und 3 Spurausdrehung b_1 für einseitigen Spurkranz	
minimal	maximal	Standard	minimal	maximal
20	75	65	60	87,5

1) Beim nicht angetriebenen Radblock RBN sind Form 2 und 3 identisch.

ATLAS RADBLOCKSYSTEM RB 200

Anschlussmöglichkeiten

Kopfanschluss KA 200.1

**Passgenauer Direktanschluss
als Schraubverbindung
(Schweißkonstruktionen,
Walzprofil, usw.)**

Kopfanschluss mit Sicherungsschrauben zum Einbau in passgenau gebohrte Anschlusskonstruktionen. Ein Ausrichten der Radblöcke entfällt.

1 Satz KA 200.1 besteht aus:

4 Sicherungsschrauben M16×45 –10.9

4 Spannstifte 18,5×14

Befestigungsteile für größere Blechstärken und/oder ausrichtbaren Direktanschluss auf Anfrage lieferbar.

Ausrichtbare Variante siehe Bohrbild KA 200.2 (Seite 50).

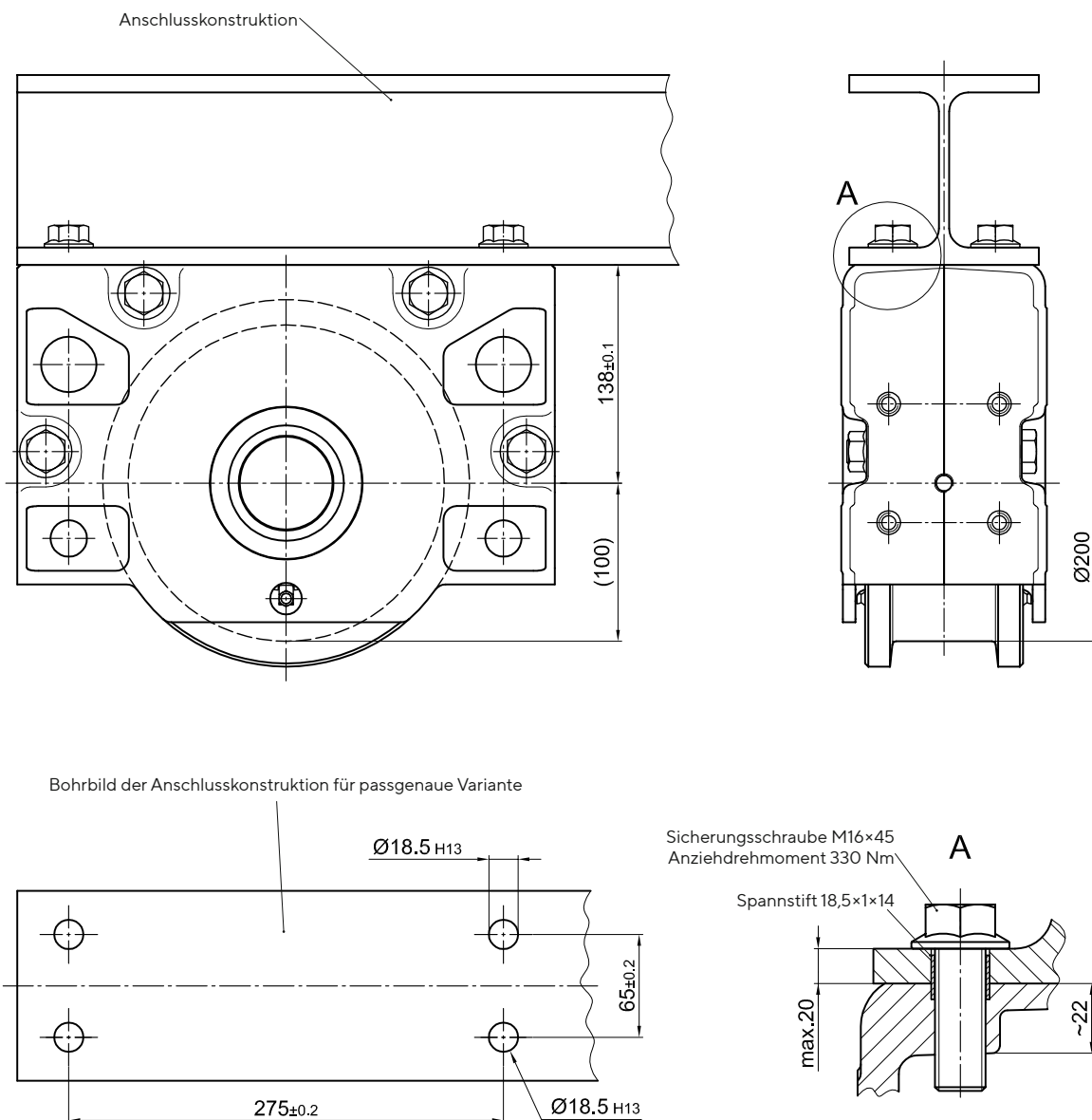

ATLAS RADBLOCKSYSTEM RB 200

Anschlussmöglichkeiten

Kopfanschluss KA 200.2

Passgenauer oder ausrichtbarer Direktanschluss als Schraubenverbindung (Schweißkonstruktionen, Walzprofil, usw.)

Kopfanschluss mit Gewindestiften zum Einbau in Anschlusskonstruktion mit passgenau oder größer vorgebohrten Befestigungslöchern. Bei größer vorgebohrten Befestigungslöchern muss der Radblock ausgerichtet werden. Anschließend wird der Radblock verschraubt und sollte mit den mitgelieferten Spannstiften 8×24 verbohrt werden. Dies darf jedoch nicht im Bereich der Verbindungsschrauben [1]) erfolgen. Das Ausrichten entfällt bei passgenauen Befestigungslöchern.

1 Satz KA 200.2 besteht aus:

- 4 Gewindestifte M16×92 - 10.9 ZT
- 4 Sicherungsmuttern M16-10 DIN EN ISO 7042 (DIN 980)
- 4 Scheiben 17 DIN EN ISO 7090 (DIN 125)
- 4 Spannstifte 8×24 DIN EN ISO 8752 (DIN 1481), für ausrichtbaren Anschluss
- 4 Spannstifte 18,5×1×14, für passgenauen Anschluss

Für größere Blechstärken sind längere Gewindestifte lieferbar.

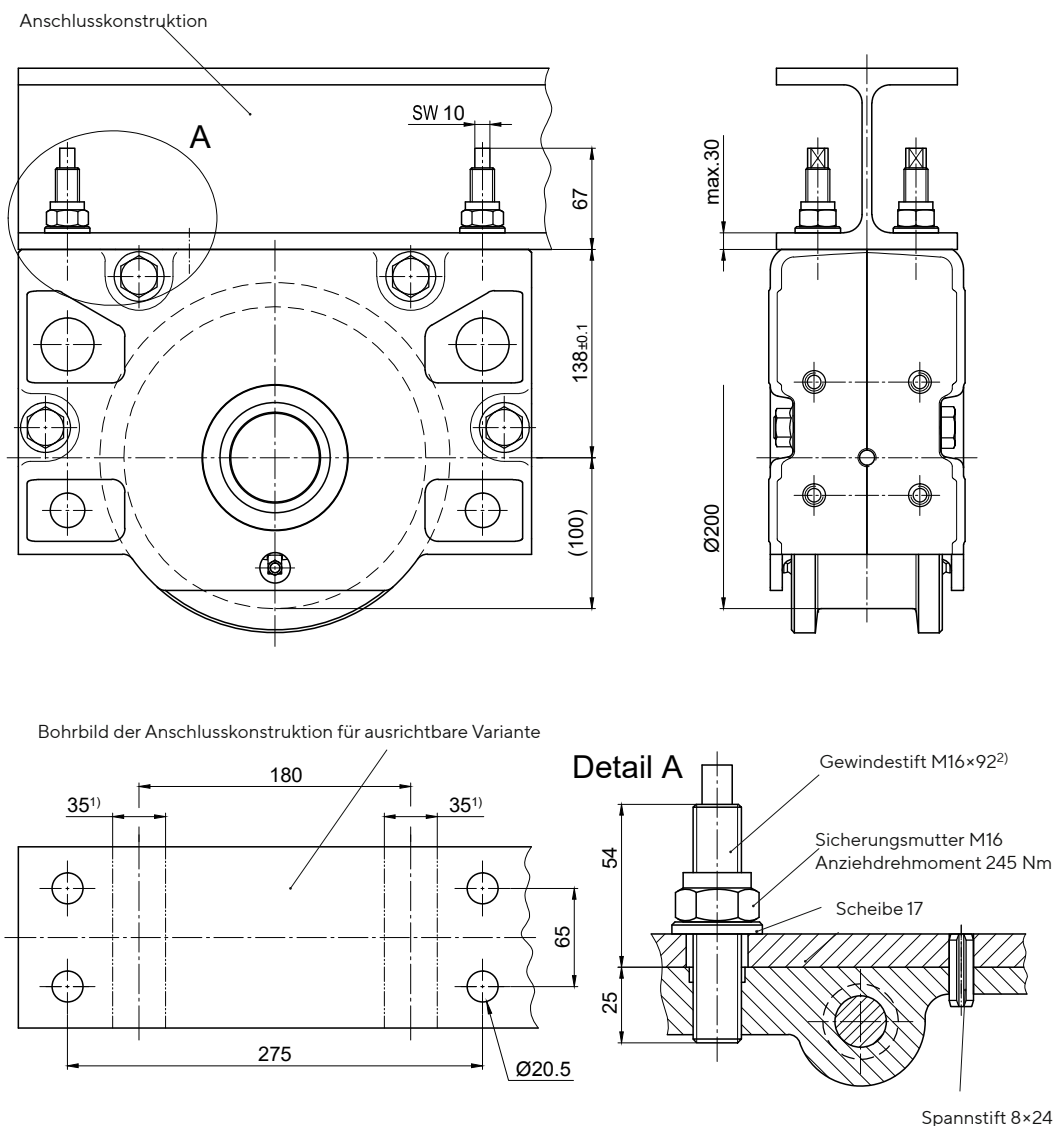

1) Verstiften ist in diesem Bereich nicht zulässig!
 2) Auf Wunsch werkseitig im Radblockgehäuse eingeklebt

ATLAS RADBLOCKSYSTEM RB 200

Anschlussmöglichkeiten

Bolzenanschluss BA 200.2

Durch Schrauben einstellbare Bolzenverbindung zum Einbau in Hohlprofilen, Schwingen, usw.

Bolzenanschluss mit Ausrichtmöglichkeit durch einstellbare Sechskantschrauben. Das Ausrichten erfolgt im eingebauten und entlastenden Zustand.

1 Satz BA 200.2 besteht aus:

- 2 Bolzen Ø35
- 4 Sicherungsringen 35 x 1.5 DIN 471
- 4 Bundbuchsen mit Innengewinde (eingeklebt)
- 4 Einstellschrauben M 12 x 60 (beschichtet)

Bolzenanschluss in Sonderausführung nach Kundenzeichnung lieferbar.

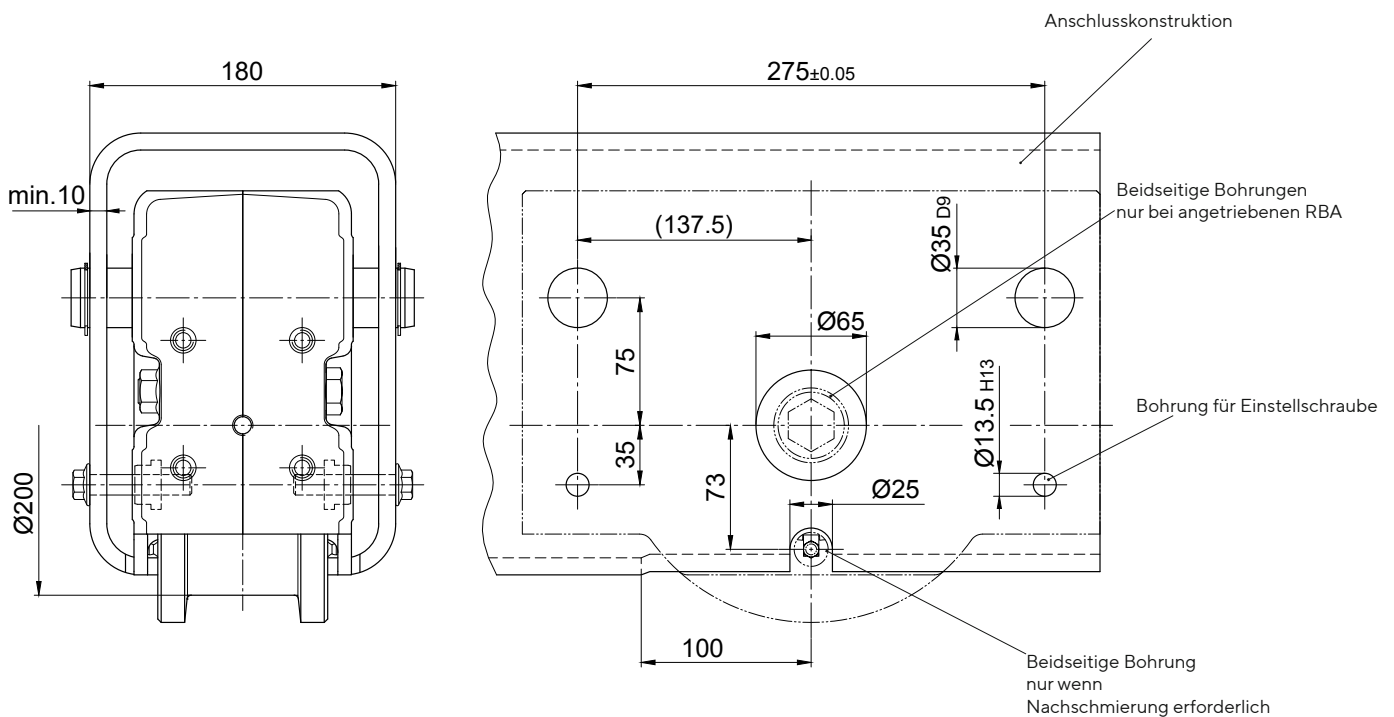

Obere Aufhängung

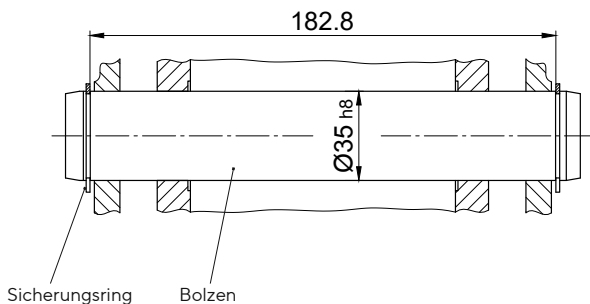

Untere Aufhängung

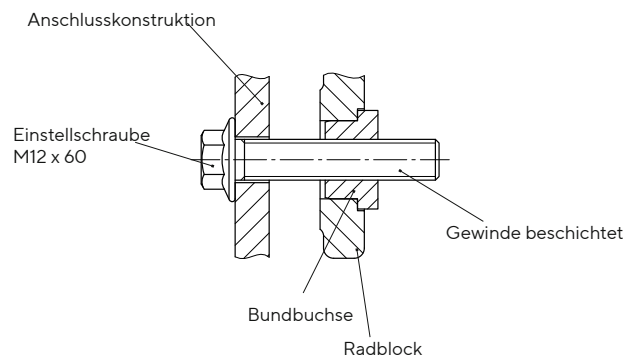

ATLAS RADBLOCKSYSTEM RB 200

Anschlussmöglichkeiten

Bolzenanschluss BA 200.3

Durch Gewindestifte einstellbare Bolzenverbindung zum Einbau in Hohlprofilen, Schwingen, usw.

Bolzenanschluss mit Ausrichtmöglichkeit durch einstellbare Gewindestifte. Das Ausrichten erfolgt im eingebauten und entlastenden Zustand.

1 Satz BA 200.3 besteht aus:

- 2 Bolzen Ø35
- 4 Sicherungsringe 35×1,5 DIN 471
- 4 Gewindestifte mit Innensechskant M 12×55-45H DIN EN ISO 4026 (DIN 913)
- 4 Sicherungsmuttern M 12-10

Bolzenanschluss in Sonderausführung nach Kundenzeichnung lieferbar.

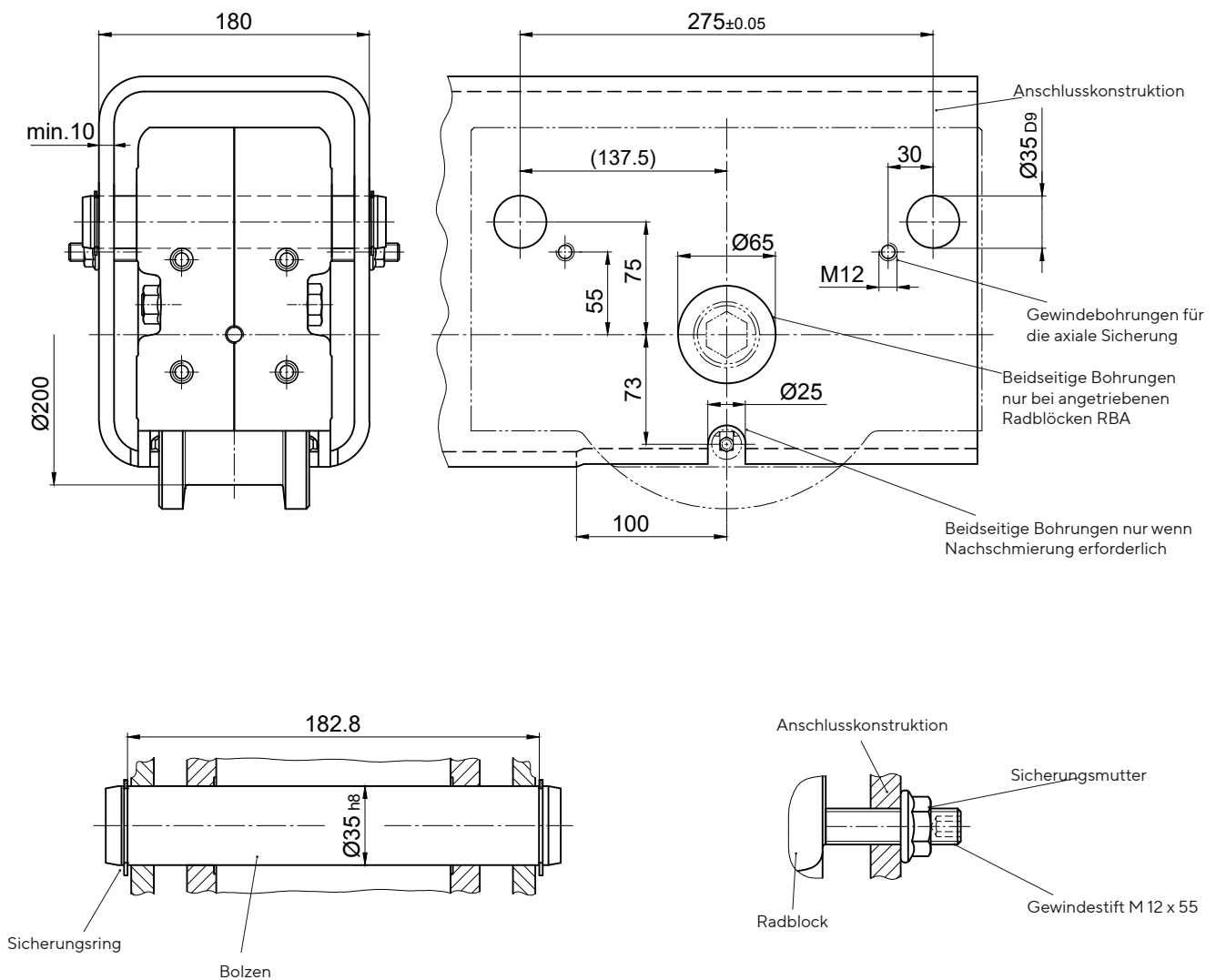

ATLAS RADBLOCKSYSTEM RB 200

Anschlussmöglichkeiten

Wangenanschluss WA 200

Seitliche Anschlussmöglichkeit für niedrig bauende Konstruktionen

1 Satz WAA 200 (Wangenanschluss auf Antriebsseite)
1 Satz WAN 200 (Wangenanschluss auf Nichtantriebsseite)
1 Satz WA 200 (Wangenanschluss an nicht antriebbaren Radblock RBN)
besteht aus:

2 Bundbuchsen Ø35 (eingeklebt)
 2 Sicherungsschrauben M16×75 -10.9
 2 Sicherungsmuttern M16 -10 DIN EN ISO 7042 (DIN 980)
 2 Scheiben 17 / 45×8

2 Bundbuchsen Ø23 (eingeklebt)
 2 Zylinderschrauben M12×60 -10.9 DIN EN ISO 4762 (DIN 912)
 2 Sicherungsscheiben 12
 2 Sicherungsmuttern M12 -10, DIN EN ISO 7042 (DIN 980)
 2 Scheiben 13 / 32×6

Anschlussvariante 1:

Anschlusskonstruktion ist von beiden Seiten zugänglich
 Durchgangsbohrung Ø35 H12
 Durchgangsbohrung Ø23 H12

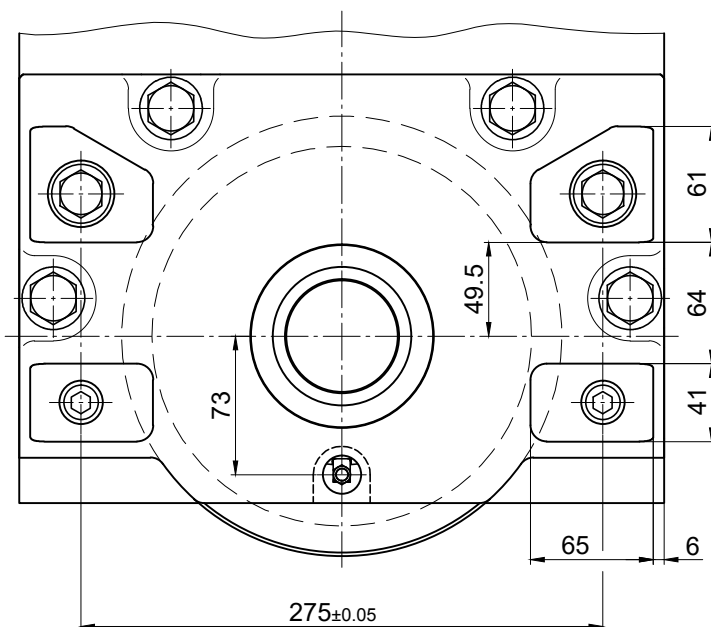
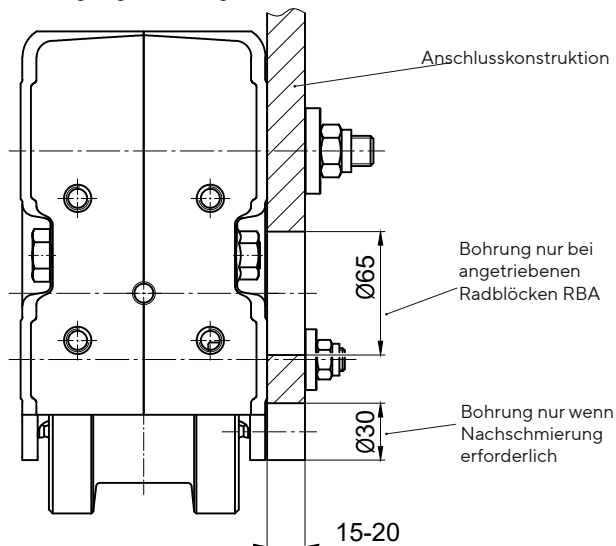

Schnittansicht

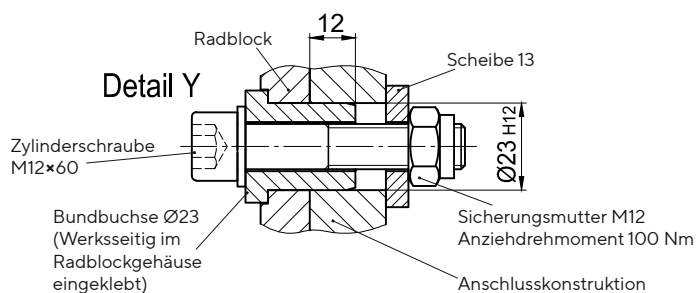
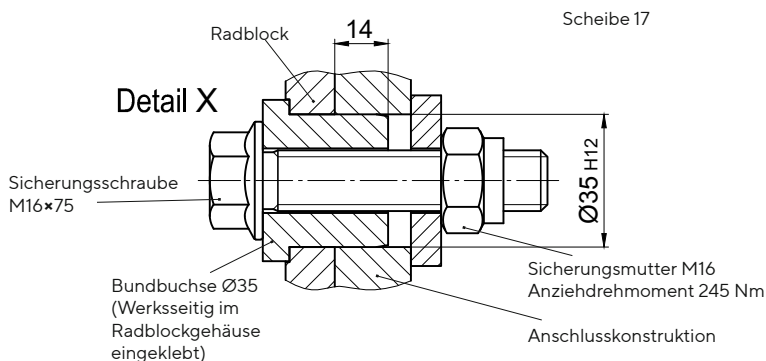
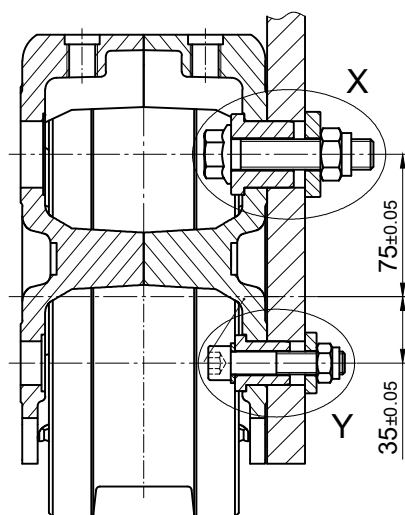

Wangenanschluss WA 200

Seitliche Anschlussmöglichkeit für niedrig bauende Konstruktionen

Anschlussvariante 2:

Anschlusskonstruktion (z. B. Hohlprofil) ist von innen nicht zugänglich

Sacklochbohrung $\varnothing 35$ H12×15 tief mit Gewinde M16

Sacklochbohrung $\varnothing 23$ H12×15 tief mit Gewinde M12

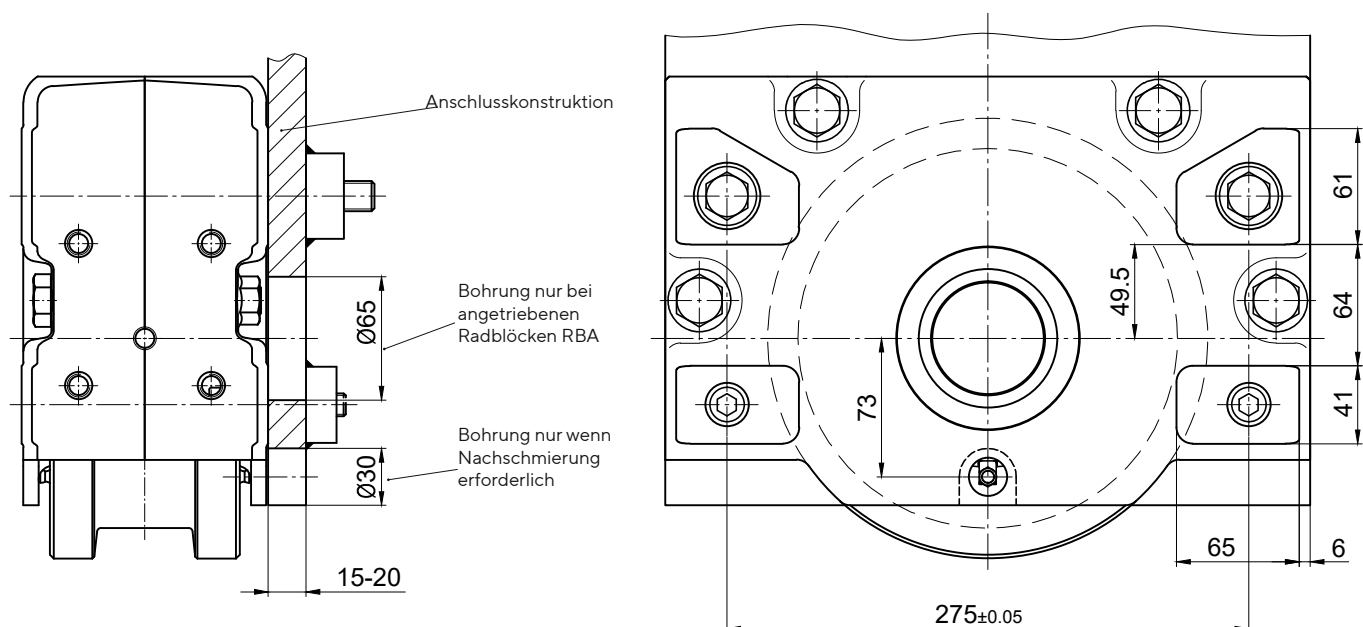

Schnittansicht

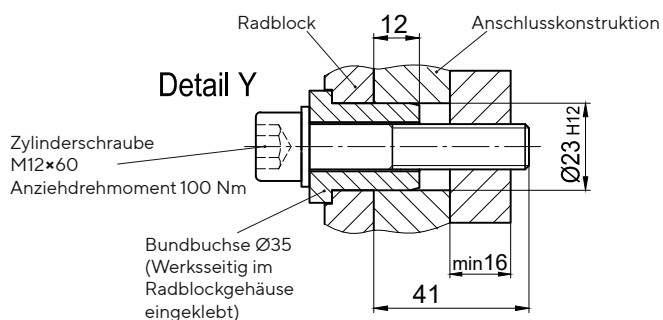
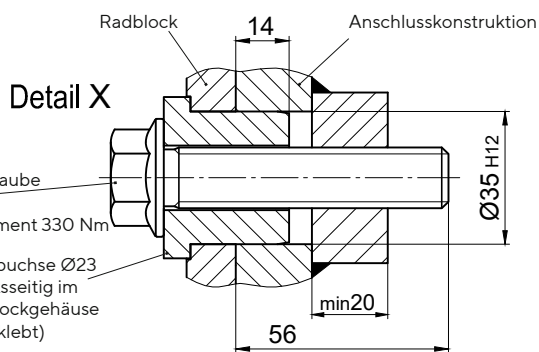
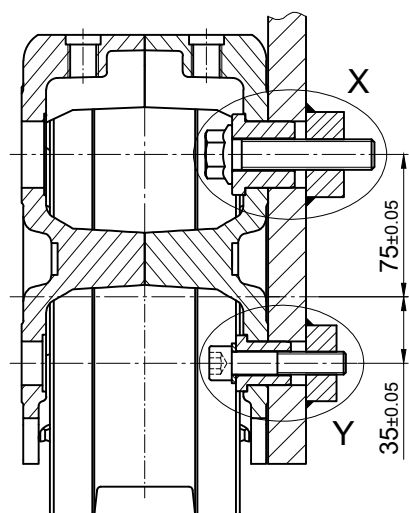

ATLAS RADBLOCKSYSTEM RB 200

Antriebswellen passend für Aufsteckgetriebe anderer Hersteller auf Anfrage.

Einzel-Antrieb

Antriebswellen passend für Aufsteckgetriebe mit Zahnwellenprofil nach DIN 5480

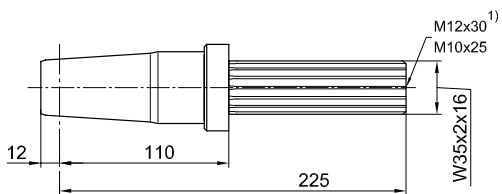
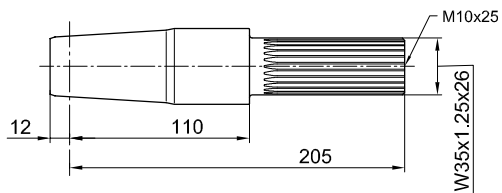
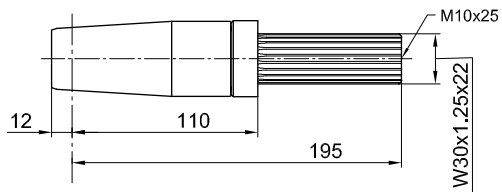

Aufsteckgetriebe

Typ	Hersteller	Zahnwellenprofil nach DIN 5480
FV 37 / KV 37	SEW	W30 x 1,25 x 22
SK 1282 EA	NORD	
SPZT 16	PREMIUM STEPHAN	
F.A.T 38 B	SIEMENS (FLENDER)	W35 x 1,25 x 26
K.A.T 38		
C.A.T 38		
FV 47 / KV 47	SEW	W35 x 2 x 16
SK 2282 EA ¹⁾	NORD	
SPZT 26..	PREMIUM STEPHAN	
SKZT 26..		

ATLAS RADBLOCKSYSTEM RB 200

Einzel-Antrieb

Antriebswellen passend für Aufsteckgetriebe mit Zahnwellenprofil nach DIN 5480

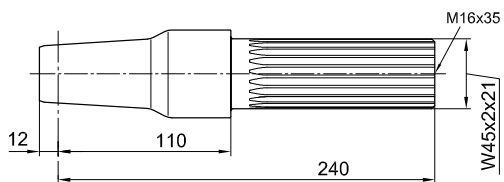
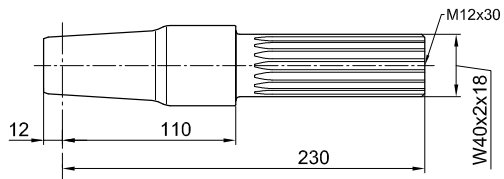
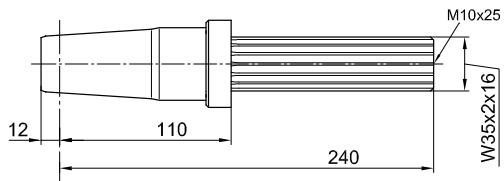

Aufsteckgetriebe

Typ	Hersteller	Zahnwellenprofil nach DIN 5480
-----	------------	--------------------------------

FV 57 / KV 57	SEW	W35 x 2 x 16
---------------	-----	--------------

F.A.T 48 B	SIEMENS (FLENDER)	W40 x 2 x 18
K.A.T 48		
C.A.T 48		

FV 67 / KV 67	SEW	W45 x 2 x 21
SPZT / SKZT 36..	PREMIUM STEPHAN	

ATLAS RADBLOCKSYSTEM RB 200

Einzel-Antrieb

Antriebswellen passend für Aufsteckgetriebe mit Passfederverbindung nach DIN 6885

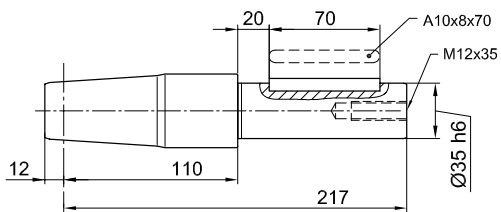
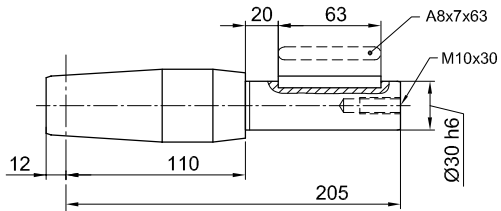

Aufsteckgetriebe

Typ	Hersteller	Wellenende
FA 37 / KA 37 SA 47	SEW	Ø30
FDA 38 B FZA 38 B	SIEMENS (FLENDER)	
KA 38 / CA 38		
O 32..H O 33..H K 33..H C 32..H	SIEMENS	
SK 0282 NBAB SK 1282 AB	NORD	
GFL 04..H GKS 04..H GSS 04..H	LENZE	
F3A	STÖBER	

FA 47 / KA 47 SA 57	SEW	Ø35
SK 2282 AB	NORD	
FDA 48B FZA 48B KA 48 / CA 48	SIEMENS (FLENDER)	
O 42..G O 43..G K 43..H C 42..H	SIEMENS	
GFL 05..H GKS 05..H GSS 05..H	LENZE	
K3..A S2..A	STÖBER	
SPZH 26.. SKZH 26..	PREMIUM STEPHAN	

ATLAS RADBLOCKSYSTEM RB 200

Einzel-Antrieb

Antriebswellen passend für Aufsteckgetriebe mit Passfederverbindung nach DIN 6885

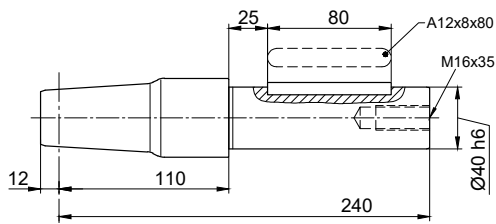
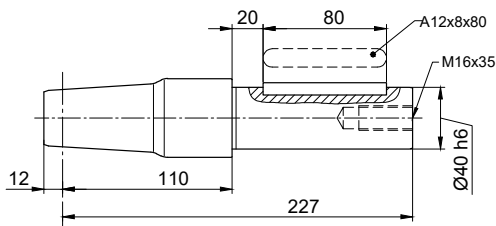

Aufsteckgetriebe

Typ	Hersteller	Wellenende
-----	------------	------------

FDA 48B FZA 48B KA 48 CA 48	SIEMENS (FLENDER)	Ø40
O 42..H O 43..H K 43..G C 42..G	SIEMENS	
GFL 06..H GKS 06..H GSS 06..H	LENZE	

FA 57/FA 67 KA 57/KA 67 SA 67	SEW	Ø40
SK 3282 AB	NORD	
FDA 68B FZA 68B KA 68 CA 68	SIEMENS (FLENDER)	
O 62..G O 63..G K 63..G C 62..G	SIEMENS	
SPZH 36.. SKZH 36..	PREMIUM STEPHAN	
K4..A	STÖBER	

ATLAS RADBLOCKSYSTEM RB 200

Antriebswellen passend für Aufsteckgetriebe anderer Hersteller auf Anfrage.

Zentral-Antrieb

Beide Radblöcke werden nur mit einem Getriebemotor angetrieben
(Zahnwellenprofil, Passfederverbindung und Schrumpfscheibenverbindung)

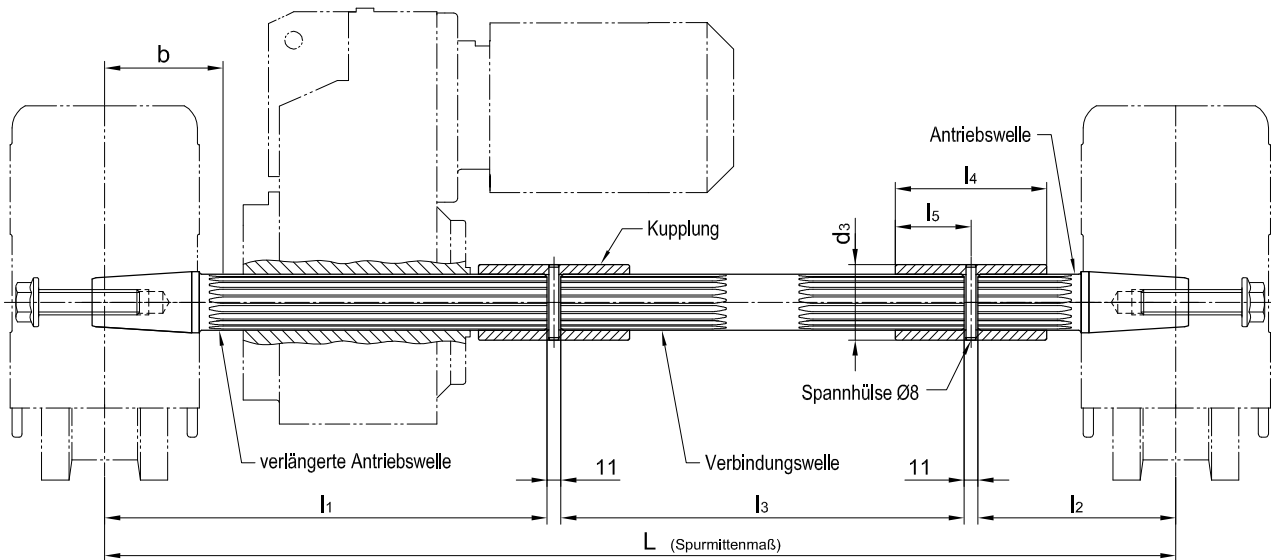

Typ	Hersteller	Zahnwellenprofil DIN 5480	L	l1	l2	l3	Mitte RB bis Verzahnung b	l4	l5	d3	Spannhülse DIN 1481
AF 05 AUK 30/ WUK 30	DEMAG	W35 x 2 x 16	Bei Bestellung angeben	330	138	Maß L minus 490	90	100	50	50	8 x 50
FV 47 / KV 47 FV 57 / KV 57	SEW										
SK 2282 EA	NORD										
SPZT 26.. SKZT 26..	PREMIUM STEPHAN	W35 x 1,25 x 26		290	138	Maß L minus 450	90	100	50	50	8 x 50
F.A.T. 38B KAT 38 CAT 38	SIEMENS (FLENDER)										
F.A.T. 48 B KAT 48 CAT 48	FLENDER (SIEMENS)										
SK 3282 EA SK 9023.1A.EA	NORD	W40 x 2 x 18		350	148	Maß L minus 520	90	100	50	55	8 x 55
AF 06 / AF 08 AUK 40	DEMAG	W45 x 2 x 21		350	148	Maß L minus 520	90	120	60	60	8 x 60
FV 67 KV 67	SEW										
SPZT 36.. SKZT 36..	PREMIUM STEPHAN										

ATLAS RADBLOCKSYSTEM RB 200

Antriebswellen passend für Aufsteckgetriebe anderer Hersteller auf Anfrage.

Zentral-Antrieb

Beide Radblöcke werden nur mit einem Getriebemotor angetrieben
(Zahnwellenprofil, Passfederverbindung und Schrumpfscheibenverbindung)

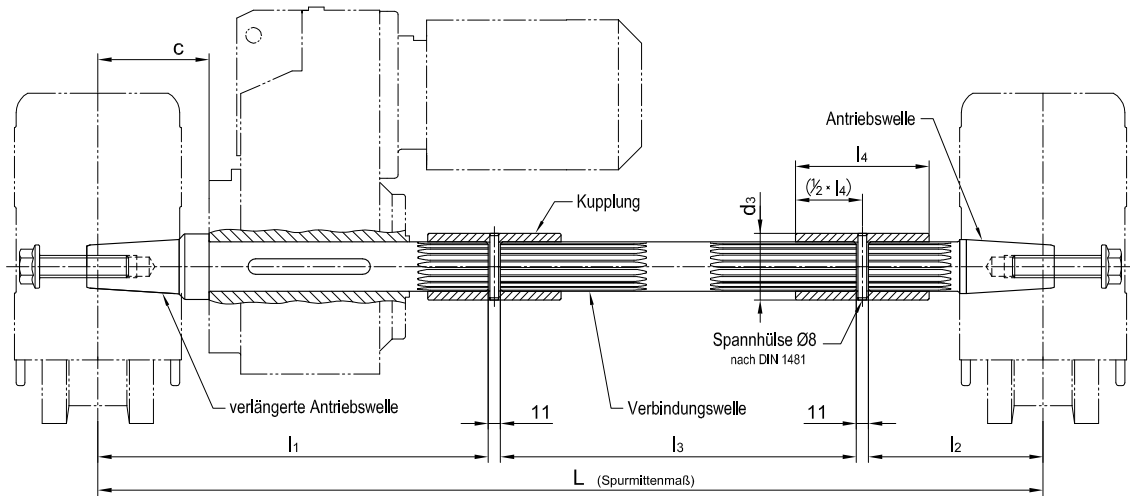

Für Getriebe mit Hohlwelle und Passfederverbindung nach DIN 6885

Passend für Getriebe-Hohlwelle		L	l1	l2	l3	c Getriebe- anschlag	Paßfeder DIN 6885	Kupplung Innenverzahnung/ d3 x l4
Innen-Ø	Länge							
Ø30	≤ 150	Bei Bestellung angeben	310	128	Maß L minus 460	110	A 8 x 7 x 70	N30 x 1,25 x 22 Ø40 x 80
Ø35	≤ 160		330	138	Maß L minus 490	110	A 10 x 8 x 80	N35 x 2 x 16 Ø50 x 100
Ø40	≤ 180		350	148	Maß L minus 520	110	A 12 x 8 x 100	N40 x 2 x 18 Ø55 x 100
Ø50	≤ 210		410	148	Maß L minus 580	120	A 14 x 9 x 110	N45 x 2 x 21 Ø60 x 120

Passend für Getriebe folgender Fabrikate:

Siemens Motox (Flender), Bauer (Danfoss), KEB, Lenze, Nord, PREMIUM STEPHAN, SEW, Siemens, Stöber, Demag

U.a. passende Typenbezeichnungen siehe Einzelantrieb.

Antriebswellen ohne Getriebeanschlag bzw. mit angepasstem Abstand (c) auf Anfrage.

ATLAS RADBLOCKSYSTEM RB 200

Horizontalrollenführung für Laufräder Ø225 und Ø240 mit Beschichtung aus Vulkollan bzw. PA12G

Horizontalrollenführung mit einstellbaren Führungsrollen aus PA12G.

Die Montage eines Zellstoffpuffer ist mittels zusätzlicher Distanzscheiben möglich.

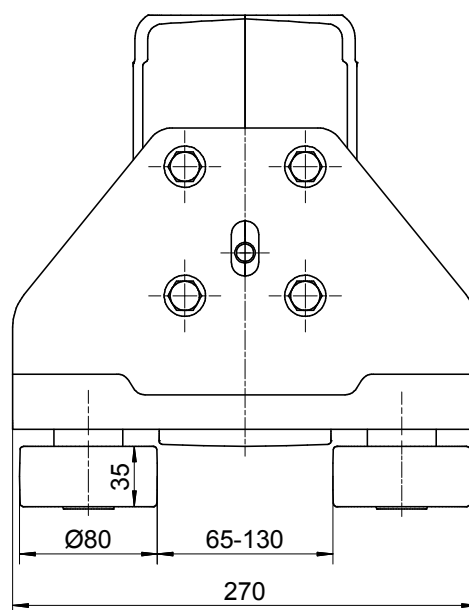
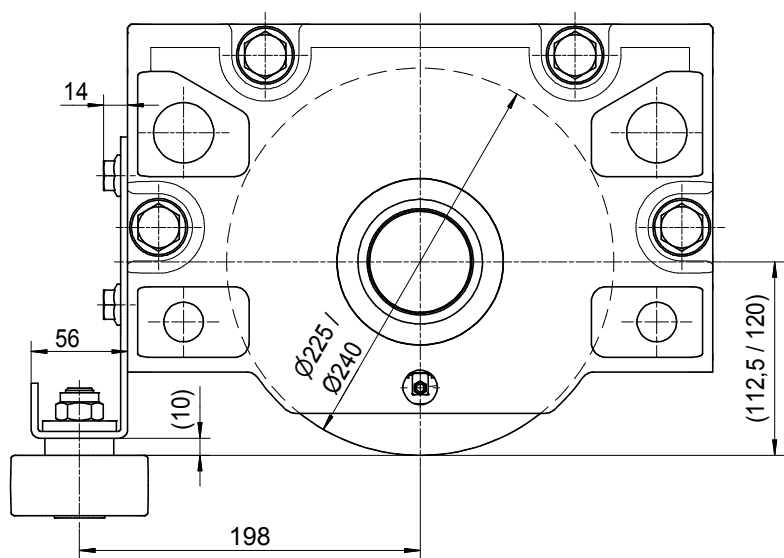
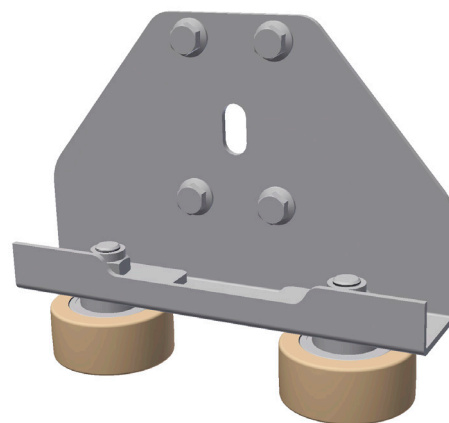

Zulässige Horizontalbelastung: max. 480 kg

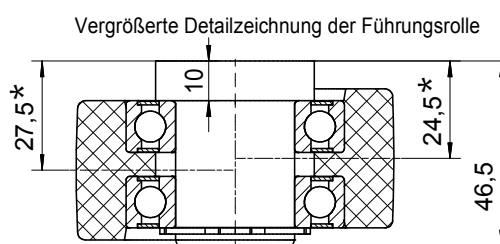

* Durch wenden der unsymmetrischen Führungsrolle sind zwei Abstände einstellbar

Im Lieferumfang sind alle erforderlichen Befestigungselemente vorhanden.

Horizontalrollenführung für andere Schienenprofile auf Anfrage.

ATLAS RADBLOCKSYSTEM RB 200

Horizontalrollenführung für Laufräder Ø200 (Form 1-5)

Horizontalrollenführung mit einstellbaren Führungsrollen aus C45.

Die Montage eines Zellstoffpuffer ist mittels zusätzlicher Distanzscheiben möglich.

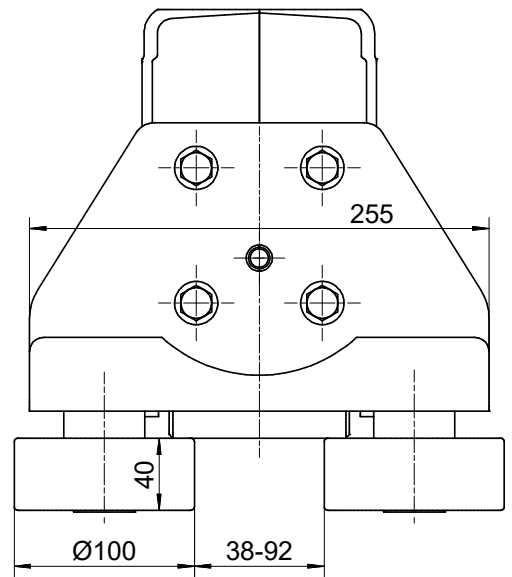
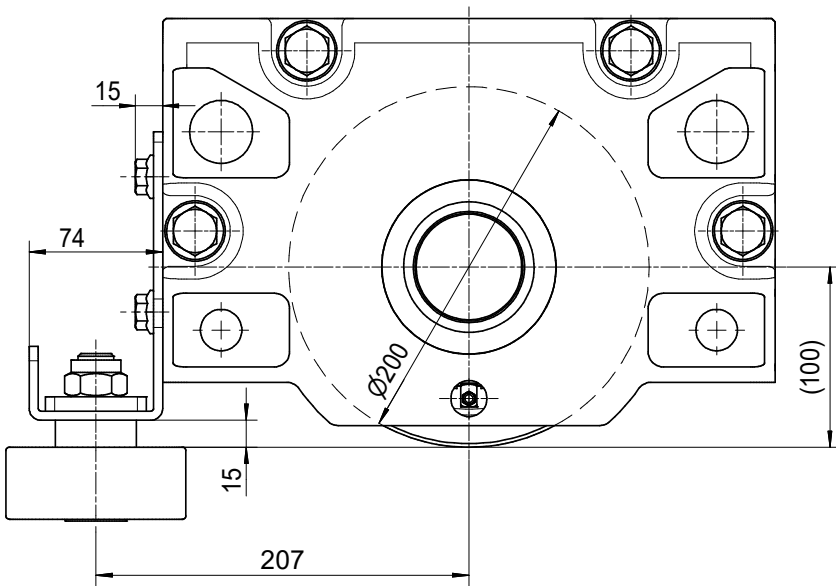
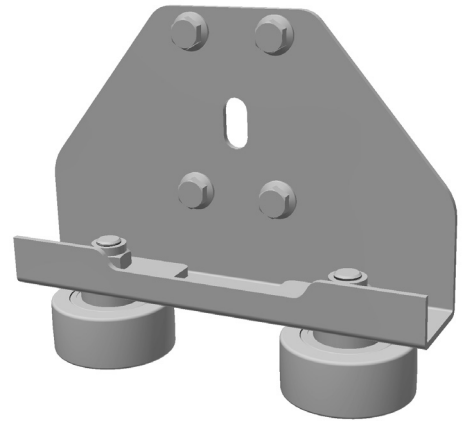

Vergrößerte Detailzeichnung der Führungsrolle

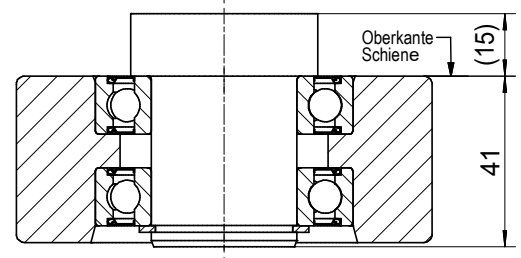

Zulässige Horizontalbelastung: max. 850 kg

Im Lieferumfang sind alle erforderlichen Befestigungselemente vorhanden.

Horizontalrollenführung für andere Schienenprofile auf Anfrage.